

By**F1CORSE**

Guardiamo sempre davanti...

MOTO GUZZI
8V BICCHIERINO

ENERGIA FRESCA

STRADALE
TURISTICO
SPORT

RACING





MOTORKIT 8V - STAGE 1

per tutti i giorni

- n.2 alberi a camme Sport
- n.16 molle HT RS
- n.8 piattelli molle superiori in titanio RS
- n.8 piattelli inferiori in acciaio NI
- n.4 bicchierini RS

- n.2 bielle HFRS da 151 mm (opzionale)
- n.1 programmazione iniezione EVO / EVO1 (opzionale)

Flessibilità è la parola d'ordine



Bielle HFRS S

8 VALVOLE 1200

L'abbinamento ideale

MOTORKIT 8V

La scelta giusta per ottenere il massimo dal proprio motore senza pregiudicare l'affidabilità.

Bicchierini camme RS

L'evoluzione senza confine.

- nuovo disegno
- montaggio di serie
- stabilità meccanica in ogni condizione
- resistenza fino a 400°
- basso coefficiente di attrito

Bielle HFRS S LUB 8V

L'ideale per regalare al motore leggerezza e accelerazione gratuita.

- interasse 151 mm

Albero motore EVOLUTION 8V

Studiato per applicazioni estreme, costruito con tecnologie avanzate.

- disegno esclusivo
- montaggio di serie
- bilanciato elettronicamente
- stabilità ad alti nr. di giri
- materiale acciaio alta resistenza
- superfinitura supporti banco e bielle
- lubrificazione migliorata
- corsa 81.5 mm

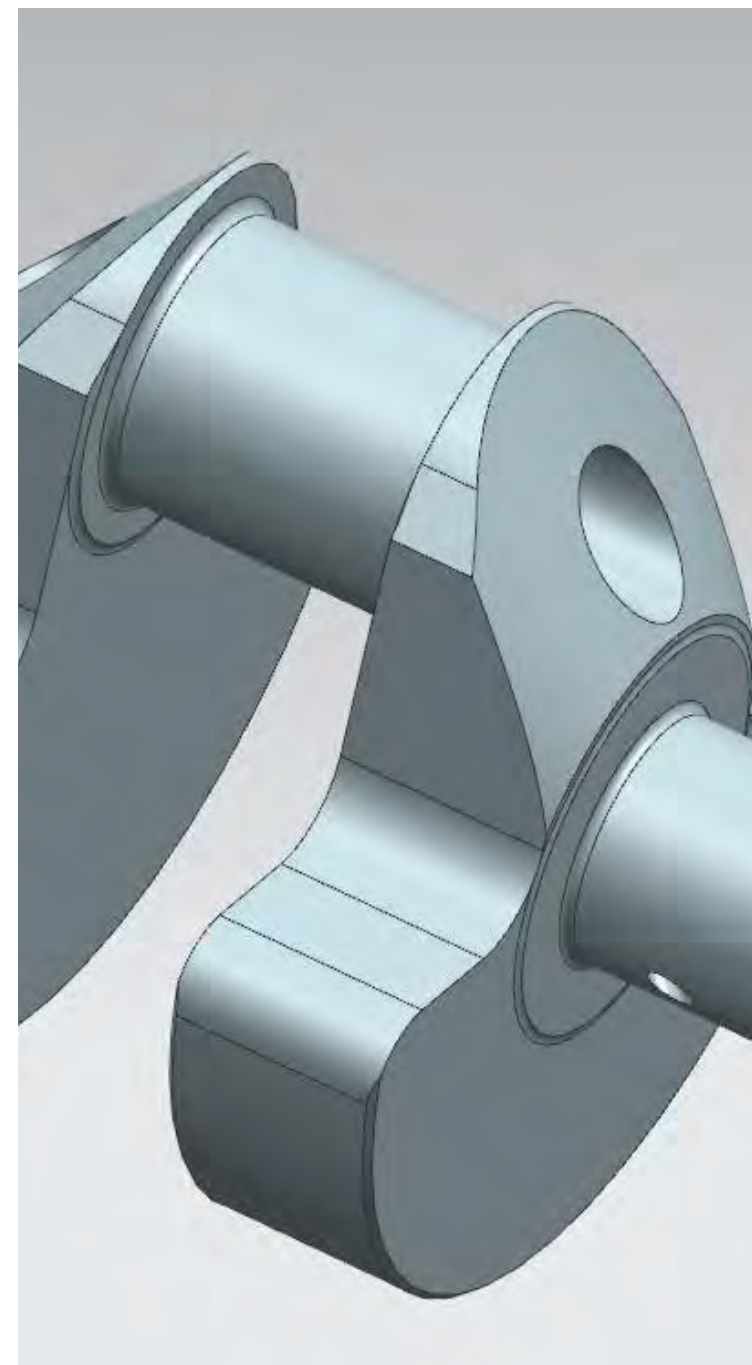



MOTORKIT 8V RACING

per professionisti

- n.2 alberi a camme RR
- n.16 molle HT RR
- n.8 piattelli molle superiori in titanio RR
- n.8 piattelli inferiori in acciaio NI
- n.4 bicchierini RR DMC

- n.2 bielle HFRS da 151 mm (opzionale)
- n.1 programmazione iniezione RR / RR1 (opzionale)

P.S. Costruito solo su richiesta

ByF1CORSE

Casirate d'Adda
Bergamo/ITALIA
24040

t: 0363 326424
m: 339 3138686
e: info@msd.it

www.f1corse.it